



ALLIGATOR®

VENTILE & SENSORIK
VALVES & SENSORS



PRODUKT-AUSZUG
PRODUCT-EXTRACT

1880

Im Jahr 1880 gründete Margarete Steiff im schwäbischen Giengen an der Brenz ihr eigenes Unternehmen. Mit dem ersten Steifftier, einem kleinen Elefanten aus Filz, der ursprünglich als Nadelkissen gedacht war, entstand der Welt erstes weiches Spielzeug und Kuscheltier.

In 1880 Margarete Steiff founded her own company in the Swabian town of Giengen, Brenz. With the first Steiff animal, a small elephant made from felt, which was originally intended as a pincushion, the world's first soft toy was invented..



1920

Auch die Gründung der ALLIGATOR Ventilfabrik im Jahr 1920 geht auf den Erfindergeist von Richard Steiff zurück: Rechtzeitig zu Beginn des großen Fahrrad-Booms Ende des ersten Weltkriegs baute Steiff eine industrielle Massenfertigung für Fahrradventile auf.

The inventive genius of Richard Steiff was also responsible for the founding of the ALLIGATOR valve factory in the year 1920. Just in time for the great bicycle boom after the end of world war one, Steiff started establishing industrial mass production for bicycle tire valves.



Source: Alligator Ventilfabrik GmbH

1930

Innovationen und maßgeschneiderte Problemlösungen waren immer schon der Antriebsmotor für ALLIGATOR. So erschien bereits 1930 das „ALLIGARO Pumpe Leicht“ Fahrradventil, der Vorgänger des späteren Blitzventils. Hohe Dichtigkeit, geringer Aufpumpwiderstand und einfache Handhabung zeichneten dieses Produkt vor allen gängigen Fahrradventilen aus.

Innovation and custom tailored solutions to our clients' problems have always been the driving element for ALLIGATOR. As early as 1930 the "ALLIGARO Easy Pump" bicycle valve, the predecessor of the later world famous ALLIGATOR Express Valve, was introduced. Superior air tightness, easy pumping due to low internal resistance, and simple handling made this product superior to all common bicycle valves.



2019

Im Jahr 2019 wurden Teile der ALLIGATOR Ventilfabrik GmbH an WEGMANN automotive veräußert. Mit dem Verkauf übernahm der Marktführer im Bereich Auswuchtgewichte den Markennamen ALLIGATOR sowie die ALLIGATOR Vertriebs- und Auslieferfähigkeit in Europa und Nordamerika für Reifenventile für KFZ und NFZ sowie für KFZ TPMS-Sensoren und -Werkzeuge.

In 2019 WEGMANN automotive acquired parts of the business operations of ALLIGATOR Ventilfabrik GmbH. With this acquisition, the global leader in the production of wheel balance weights adopted the brand name ALLIGATOR and took ownership of ALLIGATOR sales and distribution operations in both Europe and North America for passenger car and heavy-duty truck tire valves and for passenger car TPMS sensors and tools.



HEUTE

Mit dem Siegeszug des Automobils wuchs das Produktsortiment ständig weiter. Heute bietet ALLIGATOR das komplette Programm an Reifenventilen und Zubehör an: vom Ventil für Fahrräder über Landmaschinen bis hin zum Ventil für PKW.

With the rapid advance of the automobile, the product range offered by ALLIGATOR have grown continuously. Today ALLIGATOR offers a complete range of tire valves and accessories designed for products as diverse as bicycles, agricultural machines as well as cars and trucks.

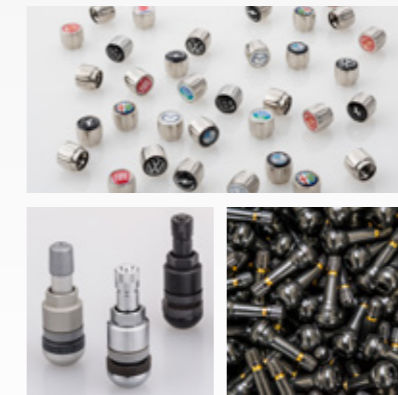

Das momentan größte Highlight der ALLIGATOR Ideenschmiede ist sens.it, ein komplettes System von frei programmierbaren RDKS-Ersatzsensoren. Mit nur zwei verschiedenen Sensoren lassen sich nahezu alle im Markt verbauten RDKS-Sensoren ersetzen.

Currently, the biggest highlight in the ALLIGATOR innovation team is sens.it, a complete system of freely programmable TPMS replacement sensors. With only two different programmable sensors, almost all the original sensors found in the market can be replaced.



Unter dem Dach der WEGMANN automotive GmbH werden heute in Europa täglich über eine Million ALLIGATOR-Produkte hergestellt, die an Kunden in mehr als 60 Ländern der Welt vertrieben werden. All diese Produktinnovationen haben eines gemeinsam: Sie sind für den Nutzen und die Bedürfnisse des Endkunden und der Werkstatt optimiert. Innovative Technologien für die sich verändernden Bedürfnisse des Marktes: dafür steht die Marke ALLIGATOR.

Under the umbrella of WEGMANN automotive GmbH, more than one million ALLIGATOR products are manufactured in Europe every day. Customers in more than 60 countries all over the world are served. All these product innovations have one thing in common: they have been developed for the benefit and for the needs of end customers and tire shops. Innovative technologies for the growing and changing requirements of the market: this is what the brand ALLIGATOR stands for.

Neue Innovationen folgten, insbesondere vorangetrieben von Margaretes Neffen Richard Steiff, der unter anderem den weltberühmten Teddybär kreierte.

New innovations followed, especially driven by Richard Steiff, a nephew of Margarete, who created, among many other inventions, the world famous teddy bear.



ALLIGATOR Unternehmensgeschichte ALLIGATOR History



Sensorik | Sensors

sens.it RS | sens.it ready2mount |
 Programmier- und Diagnosegeräte | Starter-Kits |
 RDKS-Nachrüstset | sens.it INDUSTRIAL | Werkzeuge | RDKS Service Kits

sens.it RS | sens.it ready2mount |
 programming and diagnostic tools | Starter Kits |
 TPMS RetroFIT-Kit | sens.it INDUSTRIAL | Tools | TPMS Service Kits

05-14



**PKW- & Transporter-Ventile
 Car- & Light truck valves**

Snap-In-Ventile | CVV_{EASY} | Ventil-Einziehhebel | Metallventile |
 Unsichtbares Ventil | Logo-Ventilkappen | DS-P Ventilkappe

Snap-in valves | CVV_{EASY} | Valve mounting tools | Metal valves |
 Hidden valve | Logo valve caps | DS-P valve cap

15-25



**Motorrad-Ventile
 Motorcycle valves**

Gummiventile | Metallventile | Ventileinsatz
 Rubber valves | Metal Valves | Valve core

26-28



**NFZ-Ventile & Zubehör
 Truck valves & Accessories**

Ventile für RDKS | Felgen- und Schlauchventile |
 Ventilverlängerungen | V2B Rückschlagventilkappe

Valves for TPMS | Rim and tube valves |
 Valve extensions | V2B double seal valve cap

29-37



**Agrar-Ventile & Zubehör
 Agricultural valves & Accessories**

Luft-/Wasserventile | Zubehör
 Air/Water valves | Accessories

38-40



**Reifenfüllgeräte
 Tyre inflators**

Reifenfüllgeräte GATOR INFLATOR MID, MAX & DIGITAL OE
 Tyre inflators GATOR INFLATOR MID, MAX & DIGITAL OE

41-42

ALLIGATOR Produktprogramm
 ALLIGATOR product program

Sensorik | Sensors



ⓓ sens.it® - Der programmierbare Reifendrucksensor: Nur ein Sensor für alle Fahrzeugmodelle

Nach der EU VO-661/2009 müssen alle Fahrzeuge der Klasse M1/M1G (PKW, Wohnmobile) seit November 2014 serienmäßig mit einem Reifendruckkontrollsystem (RDKS) ausgestattet sein. Dieser Erlass beeinflusst massiv den Serviceablauf im Reifendienst: Servicezeiten verlängern sich, neue Hardware für die Diagnose von RDKS muss beschafft werden und der jeweils für das Fahrzeug passende Sensor muss kurzfristig verfügbar sein.

Steigende Zahl unterschiedlicher Reifendrucksensoren
Meist werden Reifendrucksensoren in der Erstausrüstung individuell für einzelne Fahrzeuge oder -plattformen entwickelt. Dies führt zu einer rasanten Zunahme der Anzahl verschiedener Sensoren, die im Servicefall benötigt werden. Schnelle Verfügbarkeit der Ersatzsensoren ist von essentieller Bedeutung, um die Kosten niedrig und Servicezeiten kurz zu halten, und vor allem den Kunden nicht an den Wettbewerb zu verlieren.

ALLIGATOR als langjähriger OE-Lieferant von RDKS-Ventilen hat es sich hier zur Aufgabe gemacht, eine sehr einfache und praxisorientierte Lösung für den Ersatzmarkt zu entwickeln, welche den vorgenannten Problemstellungen Rechnung trägt: sens.it, der universelle RDKS-Sensor für alle Fahrzeugmodelle.

Vorteile sens.it

- Kein Warten auf das passende Ersatzteil
- Standardisierte Montage
- Einsparung von Lager- und Logistikkosten
- Unterstützung beim Kundenbindungsmanagement
- Lückenlose Rückverfolgung und Dokumentation
- Keine Software- oder Updatekosten
- Kostenlose Service-Hotline
- Top Fahrzeugabdeckung

➔ Zur aktuellen Abdeckliste

ⓐ sens.it® - the programmable tire pressure sensor: just one TPMS sensor for all vehicles

According to the European Union Vehicle Ordinance 661/2009, all vehicles in the classes M1/M1G (passenger vehicles/motor homes) must be equipped with a tire pressure monitoring system (TPMS) as standard equipment starting in November 2014. This legislation will massively affect the service procedures in tire replacement centers: service times will be extended, new hardware for diagnosing TPM systems will have to be purchased, and sensors suitable for each vehicle will have to be available on short notice.

An increasing number of different tire pressure sensors
Usually tire pressure sensors in the original equipment were developed for specific vehicles or platforms. This results in a rapidly increasing number of different sensors, which are then needed when servicing the vehicle. Fast availability of replacement sensors is of essential for keeping costs low and service times short, and above all, not losing the customer to the competition.

As a long-term OE supplier of TPMS tire valves, ALLIGATOR took on the task of developing a very simple and practice-oriented solution for the replacement market that takes the problems cited above into account: sens.it, the universal TPMS sensor for all vehicles.

sens.it advantages

- No waiting for the matching spare part
- Standardised installation
- Savings on stock and logistics costs
- Support with customer retention management
- Comprehensive traceability and documentation
- No software or update costs
- Free service hotline
- Maximum vehicle coverage

➔ To the current coverage list



ⓓ Universeller RDKS-Sensor RS3

Der sens.it-Sensor RS3 entspricht in Funktionsumfang und Qualität den Originalsensoren. Mittels von ALLIGATOR entwickelter Kugelkalotte wird der Sensor mit einem Aluminiumventil verbunden. Diese Ventil-Sensor-Variante kann in nahezu allen Stahl- und Aluminiumrädern verbaut werden.

ⓐ Universal TPMS Sensor RS3

The sens.it sensor RS3 is equivalent to the original sensor and has the same level of functionality and quality. The Tire Pressure Sensor and the aluminium metal valve, are connected using ALLIGATOR's Ball-Joint Technology. The Ball-Joint enables the flexible assembly of the sensor on most steel and aluminum rims on the market today.

Art.-Nr. Part no.	Bezeichnung Description	Sensor-Typ Sensor type	Befestigung Attachment	Frequenz Radio frequency	Einstellbare Winkel Adjustable angle
9-590914	RDKS-Sensor sens.it TPMS Sensor sens.it	RS3	Kugelkalotte Ball-Joint	433 MHz	12° - 40°

➔ Sensor-Montage-Anleitung öffnen
Open sensor installation manual



ⓓ Universeller RDKS-Sensor RS4

Der sens.it-Sensor RS4 kann bei Fahrzeugen eingesetzt werden, welche werksseitig bereits mit einer RDKS-Gummiventilvariante ausgeliefert wurden und deren bauartbedingte Höchstgeschwindigkeit 210 km/h nicht überschreiten. Sensor und Ventil werden mittels patentierter Clip-Pin-Mechanik verbunden. Dies vereinfacht den Austausch des Ventils bei jedem Reifenwechsel enorm.

ⓐ Universal TPMS Sensor RS4

The sens.it sensor RS4 can be used on vehicles that were originally delivered with a rubber valve version of the TPMS, and which cannot exceed 210 km/h at their highest speed. Sensor and valve are connected using a patented clip-pin mechanism, so that replacement of the valve at each tire change is significantly facilitated.

Art.-Nr. Part no.	Bezeichnung Description	Sensor-Typ Sensor type	Befestigung Attachment	Frequenz Radio frequency	Starrer Winkel Fixed angle
9-590918	RDKS-Sensor sens.it TPMS Sensor sens.it	RS4	Clip-Pin	433 MHz	20°

➔ So funktioniert sens.it
How sens.it works

i RDKS-Schulung
ALLIGATOR bereitet Ihre Mitarbeiter mit umfangreichem Praxistraining auf RDKS vor. Fragen Sie gerne nach unserem RDKS-Schulungsangebot.
E-Mail: sens.it@wegmann-automotive.com
oder Telefon: +49 (0) 931 32104 444

Mehr Infos in unserem Trainings-/Schulungs-Flyer

i TPMS training
ALLIGATOR offers your employees comprehensive practical training on TPMS. Enquire about our TPMS training offering.
Email: sens.it@wegmann-automotive.com
Telephone: +49 (0) 931 32104 444

Refer to our training flyer for more information

Aluminium-Ventile für RDKS-Sensoren

Die Ventile bestehen aus einer hochwertigen Aluminiumlegierung und werden durch eine zusätzliche Eloxal- oder Chrombeschichtung gegen Korrosion geschützt.

Druckbereich: Bis 14 bar



Aluminium valves for TPMS sensors

The valves are manufactured in high-quality aluminium alloy and are protected from corrosion by an additional anodized or chrome coating.

Pressure range: Up to 14 bar

Art.-Nr. Part no.	Bezeichnung Description	Ventiltyp Valve type	Befestigung Attachment	Länge Length	Ventilloch Ø Valve hole Ø
9-590906	Aluminiumventil silber Aluminium valve silver	Schraubventil Clamp-In	Kugelkalotte Ball-Joint	43 mm	11,3+0,4 mm
9-590904	Aluminiumventil titangrau Aluminium valve titanium-gray	Schraubventil Clamp-In	Kugelkalotte Ball-Joint	43 mm	11,3+0,4 mm
9-590908	Aluminiumventil schwarz Aluminium valve black	Schraubventil Clamp-In	Kugelkalotte Ball-Joint	43 mm	11,3+0,4 mm
9-590910	Aluminiumventil chrom Aluminium valve chrome	Schraubventil Clamp-In	Kugelkalotte Ball-Joint	43 mm	11,3+0,4 mm
HIGHLIGHT					
9-590289	Aluminiumventil schwarz, für Höchstgeschwindigkeit > 250 km/h Aluminium valve black, for top speed > 250 km/h	Schraubventil Clamp-In	Kugelkalotte Ball-Joint	44 mm	11,3+0,4 mm
9-590305	Aluminiumventil silber, für Höchstgeschwindigkeit > 250 km/h Aluminium valve silver, for top speed > 250 km/h	Schraubventil Clamp-In	Kugelkalotte Ball-Joint	44 mm	11,3+0,4 mm

Weitere Farben auf Anfrage erhältlich. / Other colours available on request.

*Alle Ventile mit Schraube / *All valves with screw



Gummi-Ventil für RDKS-Sensoren

Snap-In-Ventile für Reifendrucksensoren sind deutlich höheren Belastungen als Standard Snap-In Ventile ausgesetzt. Daher ist es notwendig, RDKS-Snap-In-Ventile grundsätzlich bei jedem Reifenwechsel zu ersetzen. Das RDKS-Snap-In-Ventil für den sens.it-Sensor RS4 ist auf Geschwindigkeiten kleiner 210km/h beschränkt und wird daher ausschließlich für den Austausch von bereits werksseitig verbauten RDKS-Snap-In-Ventillösungen empfohlen. **Hinweis: Dieses Ventil nur mit entsprechendem sens.it-Sensor verwenden.**

Rubber valve for TPMS sensors

Snap-in valves for tire pressure sensors are exposed to significantly greater stress than standard Snap-in valves. Therefore, TPMS snap-in valves basically have to be replaced with each tire change. The TPMS Snap-in valve for the sens.it RS4 sensor is limited to a maximum speed of 210km/h and, therefore, is only recommended for replacement of factory-installed TPMS Snap-in valve solutions.

Note: Use this valve only with the appropriate sens.it sensor.

Art.-Nr. Part no.	Bezeichnung Description	Ventiltyp Valve type	Befestigung Attachment	Länge Length	Ventilloch Ø Valve hole Ø	Druckbereich Pressure area
9-590916	Gummiventil für RDKS-Sensoren Rubber valve for TPMS sensors	Snap-In	Clip-Pin	TR413	11,3+0,4 mm	4,5 bar

RS3- und RS4-Sensoren mit Ventil in einer Verpackungseinheit

Sensors RS3 and RS4 with valves in one packaging unit

Art.-Nr. Part no.	Bezeichnung Description	Description
9-591122	Enthält Sensor-Typ RS3 (9-590914) und Aluminiumventil silber (9-590906)	contains sensor type RS3 (9-590914) as well as aluminium valve silver (9-590906)
9-591123	Enthält Sensor-Typ RS3 (9-590914) und Aluminiumventil schwarz (9-590908)	contains sensor type RS3 (9-590914) as well as aluminium valve black (9-590908)
9-591124	Enthält Sensor-Typ RS4 (9-590918) und Snap-In-Ventil (9-590916)	contains sensor type RS4 (9-590918) as well as Snap-In valve (9-590916)

DE
sens.it ready2mount
Einbauen, anlernen, losfahren!

sens.it ready2mount ist eine preiswerte und effiziente Alternative zu den OEM-Sensoren der Erstausrüster. Der RDKS-Sensor erfordert keine Sensor-Programmierung oder Konfiguration. Lediglich das von allen Originalsensoren bekannte Anlernverfahren muss durchgeführt werden. Die Sensoren werden mit dem jeweils passenden Standard-Ventil ausgeliefert.

Weitere Eigenschaften:

- Sensortypen passen exakt zu von Herstellern freigegebenen Fahrzeugen
- Sensoren können nicht umprogrammiert werden
- Sensor-ID ist nicht änderbar
- Ventile sind am Sensor vormontiert
- Ventilmutter ist über Ventilkappe montierbar
- Ventilmutter mit Schersteg

Montagehinweise:

Bei Verwendung der Sensoren in Aftermarket-Rädern sind folgende Höchstgeschwindigkeiten zu beachten:

- Sensoren mit Clamp-In-Ventil: 250 km/h
- Sensoren mit Snap-In-Ventil: 210 km/h



Art.-Nr. Part no.	Bezeichnung Description	Sensor-Typ Sensor type	Befestigung Attachment	Frequenz Radio frequency	Einstellbare Winkel Adjustable angle
9-5915xx	RDKS-Sensor mit Aluminiumventil, silber TPMS sensor with aluminium valve, silver	sens.it ready2mount	Kugelkalotte Ball-Joint	433 MHz	10° - 40°
9-5916xx	RDKS-Sensor m. Aluminiumventil, schwarz TPMS sensor with aluminium valve, black	sens.it ready2mount	Kugelkalotte Ball-Joint	433 MHz	10° - 40°



Art.-Nr. Part no.	Bezeichnung Description	Sensor-Typ Sensor type	Befestigung Attachment	Frequenz Radio frequency	Starrer Winkel Fixed angle
9-5917xx	RDKS-Sensor mit Gummi-ventil TPMS sensor with rubber valve	sens.it ready2mount	Clip-Pin	433 MHz	20°

GB
sens.it ready2mount
Install, relearn, drive off!

sens.it ready2mount is an affordable and efficient alternative to the OEM sensors of original equipment suppliers. The TPMS sensor does not require any programming or configuration. Only the familiar teaching process required for all original sensors is necessary. The sensors are delivered with the appropriate matching standard valve.

Additional features:

- The sensor types are an exact match of sensors approved by vehicle manufacturers
- The sensors cannot be reprogrammed
- The sensor ID cannot be changed
- Valves are preassembled on the sensor
- The valve nut can be mounted over the valve cap
- Valve nut with shear collar

Installation instructions:

Observe the following maximum speeds for use of the sensors in aftermarket wheels:

- Sensors with clamp-in valve: 250 km/h
- Sensors with snap-in valve: 210 km/h

DE
RDKS-Programmier- und Diagnosegerät PT3

Kabellose, handliche Diagnosegeräte empfehlen sich für den reibungslosen Serviceablauf in der Werkstatt. Das PT3 ist eine ideale Ergänzung zum PT1.

- Programmieren & Klonen von ALLIGATOR sens.it-Sensoren
- 5 Jahre kostenlose sens.it-Software-Updates
- OBD2-Diagnosemodul integriert
- Auslesen aller RDKS-Sensoren möglich
- Anlernverfahren integriert
- Einfache Bedienung:
Fahrzeuge über Marke, Modell und Jahr auswählbar
- Informationen in 23 Sprachen

Lieferumfang:

1 x PT3 / 1 x Ladegerät / 1 x USB-Kabel /
3 x Steckdosenadapter /
1 x Bedienungsanleitung

GB
PT3 TPMS programming and diagnostic tool

Wireless, handheld diagnostic tools are recommended for smooth service processes in the garage. The PT3 is an ideal supplement to the PT1.

- Programming & cloning of all ALLIGATOR sens.it sensors
- 5 years of sens.it software updates free of charge
- OBD2 diagnostic module integrated
- Reading of all TPMS sensors
- Integrated teaching process
- Easy operation:
Vehicles can be selected by make, model and year
- Information in 23 languages

Scope of supply:

1 x PT3 / 1 x charger / 1 x USB cable /
3 x socket adapter /
1 x operating manual

Art.-Nr. Part no.	Bezeichnung Description	Sensor-Typ Sensor type	Frequenz Radio frequency	Kabelanschluss Cable connection	Gehäuse Housing
9-030229	Programmier- und Diagnosegerät PT3 PT3 Programming and diagnostic tool	sens.it RS, sens.it ONE	433 MHz	USB	Gummischutzhülle Protective rubber sleeve





RDKS-Programmiergerät PT1

Das Programmiergerät PT1 wurde entwickelt, um ausschließlich sens.it-Sensoren programmieren zu können. Auf eine Auslesefunktion wurde bewusst verzichtet. Das Gerät ist daher eine ideale und kostengünstige Ergänzung zu kabellosen RDKS-Handgeräten.

Programmierung

Die Programmierung der sens.it-Sensoren wird mittels der einfach zu bedienenden und kostenfreien sens.it-Software am PC oder Notebook mit Windows-Betriebssystem durchgeführt. Die Software führt den Benutzer intuitiv durch den Programmierprozess und schließt Bedienfehler aus. Durch die Online-Anbindung ist die Software immer auf dem aktuellen Stand und neue Fahrzeugmodelle werden automatisch hinzugefügt.

PT1 TPMS programming tool

The PT1 programming device was developed exclusively for the programming of sens.it sensors. A readout function was intentionally omitted. Therefore, the device is an ideal and affordable supplement to wireless TPMS handheld devices.

Programming

Programming of the sens.it sensors is carried out with the easy-to-operate and free sens.it software on a PC or notebook with a Windows operating system. The software guides the user intuitively through the programming process and eliminates operator error. With online connection, the software is always up-to-date and new vehicle models are added automatically.

sens.it Starter-Kits

Die sens.it Starter-Kits bieten einen einfachen und preiswerten Einstieg in den RDKS-Service. Alles, was Sie brauchen, finden Sie in einer Box.



sens.it Starter Kits

The sens.it Starter Kits offer a simple and affordable introduction to TPMS service. Everything you need in one box.

Tool Bundle PT3

- 1 x Programmiergerät PT3 (9-030229)
- 24 x Universal-Sensor RS3 (9-590914)
- 24 x Aluminiumventil silber eloxiert (9-590906)
- 1 x Bedienungsanleitung

Art.-Nr. 9-590938

Tool Bundle PT3

- 1 x Programming tool PT3 (9-030229)
- 24 x RS3 sensor 433 MHz (9-590914)
- 24 x Passenger car valve, silver (9-590906)
- 1 x Assembly instruction

Part no. 9-590938

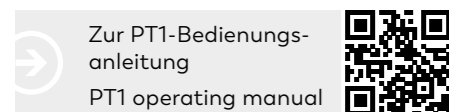

Art.-Nr. Part no.	Bezeichnung Description	Sensor-Typ Sensor type	Frequenz Radio frequency	Kabelanschluss Cable connection	Gehäuse Housing
9-590922	Programmiergerät PT1 PT1 Programming tool	sens.it RS, sens.it ONE	315 MHz, 433 MHz	USB Typ A USB type A	Gummischutzhülle Protective rubber sleeve

Kompatible RDKS-Programmier- und Diagnosegeräte von Drittanbietern

Alle bedeutenden, unabhängigen Hersteller von RDKS-Diagnosegeräten bieten mit ihren Produkten bereits die Programmierfunktionalität des sens.it-Sensors an. Dabei unterstützen diese Geräte analog zum PT1 sowohl das Kopieren vorhandener IDs als auch das Programmieren von sens.it-Sensoren mit neuen Seriennummern.

Hinweis: Die WEGMANN automotive GmbH übernimmt keine Haftung für die Programmierung von Sensoren mittels Diagnosegeräten von Drittanbietern oder eventuell daraus resultierende Zusatzkosten.

Von WEGMANN grundsätzlich freigegeben sind Diagnosegeräte der folgenden Hersteller:

- ATEQ
- BARTEC AUTO ID
- BOSCH
- BRAIN BEE
- HELLA GUTMANN
- TECNOMOTOR
- TEXA
- WOW - WÜRTH

Compatible third-party TPMS programming and diagnostic tools

All major independent manufacturers of TPMS diagnostic tools already offer programmer functional of the sens.it sensor with their products. In the process, these devices support the copying of existing IDs analogously to the PT1 and the programming of sens.it sensors with new serial numbers.

Note: WEGMANN automotive GmbH assumes no liability for the programming of sensors with diagnostic tools of third parties or any resulting additional costs.

Diagnostic tools from the following manufacturers are basically approved by WEGMANN:

Starter-Kit PT1

- 1 x Programmiergerät PT1 (9-590922)
- 8 x Universal-Sensor RS3 (9-590914)
- 8 x Aluminiumventil silber eloxiert (9-590906)
- 1 x Bedienungsanleitung

Art.-Nr. 9-590919

Starter Kit PT1

- 1 x Programming tool PT1 (9-590922)
- 8 x RS3 sensor 433 MHz (9-590914)
- 8 x Passenger car valve, silver (9-590906)
- 1 x Assembly instruction

Part no. 9-590919



Mini-Starter-Kit PT1

- 1 x Programmiergerät PT1 (9-590922)
- 4 x Universal-Sensor RS3 (9-590914)
- 4 x Aluminiumventil silber eloxiert (9-590906)
- 1 x Bedienungsanleitung

Art.-Nr. 9-590933

Mini Starter Kit PT1

- 1 x Programming tool PT1 (9-590922)
- 4 x RS3 sensor 433 MHz (9-590914)
- 4 x Passenger car valve, silver (9-590906)
- 1 x Assembly instruction

Part no. 9-590933



RDKS Service Kits

Ventilkappe und -einsatz, Überwurfmutter und Gummidichtung unterliegen besonderen Alterungs- und Korrosionseinflüssen. Zusätzlich werden, durch die in den Rädern verbauten RDKS-Sensoren, die Gummidichtungen und -ventile besonders beansprucht. Gerade deshalb ist der Austausch dieser Komponenten beim Reifenservice dringend zu empfehlen.

TPMS Service Kits

Valve sealing cap, valve core, rubber seal and hex nut are subject to influences of ageing and corrosion. Additionally the rubber seals and valves are particularly stressed by the TPM sensors installed in the wheels, due to the weight of the sensor. For this reason it is highly recommended to replace these components during the tire service.



Bei jedem Reifenwechsel ist der Einsatz von RDKS Service Kits Pflicht!

TPMS Service Kits are mandatory for every tire change!



RDKS Service Kits Koffer

Der RDKS Service Kits Koffer beinhaltet alle für den Austausch notwendige Komponenten in OE-Qualität. Die Kits sind anhand der Merkmale „Hersteller“, „Marke“ und „Jahr“ zuordnenbar.

- 5 Service Kits pro Typ
- 100 Ventileinsätze
- 100 Ventilkappen
- Anwendungsliste

Art.-Nr. 9-591394

Die Artikel-Nummern der im Koffer enthaltenen Kits finden Sie unter www.alligator-valves.com/servicekits

TPMS Service Kits Box

The TPMS Service Kits box contains all components that are necessary for the correct an thorough service on tyres and rims with TPMS. The Kits are assigned according to the features ‚Manufacturer‘, ‚Model‘ and ‚Year‘.

- 5 Service Kits per type
- 100 valve cores
- 100 valve caps
- Application list

Art.-Nr. 9-591394

For the article numbers of the kits available in the case, visit www.alligator-valves.com/servicekits

Separate RDKS Service Kits

Alle Service Kits aus dem Koffer sowie zahlreiche weitere sind auch separat erhältlich.

Art.-Nr. 9-5913xx



Separate TPMS Service Kits

All Service Kits from the box and numerous additional kits are also available separately.

Part no. 9-5913xx



ALLIGATOR Produktprogramm
ALLIGATOR product program

**PKW- & Transporter-Ventile
Car & Light truck valves**





Ⓓ
**Gummiventile Snap-In
OE-Premium-Line**

Anwendung: PKW, Anhänger

Druckbereich: Bis 4,5 bar

PKW-Gummiventile sitzen wie gegossen in der Felge. Der Ventilschaft ist elastisch und lässt sich vorteilhaft den jeweiligen Situationen beim Luftdruckprüfen anpassen.

Snap-In-Ventile sind für alle Stahl- und Alu-Felgen bis zu einer Geschwindigkeit von 210 km/h geeignet.

Bei mehr als 210 km/h sind entweder Metallventile (Clamp-In) oder Ventilabstützungen zu verwenden, um die Ventilauslenkung auf einen maximalen Winkel von 25° zu begrenzen.

Qualitätsprüfungen/-standard:

Entspricht den OEM-Anforderungen. Diese sind deutlich höher als ETRTO und DIN.

Markierung am Ventilfuß:

ALLIGATOR

Lasermarkierung:

Individuelle Kennzeichnung von Gummiventilen ist möglich. Ventile sind mit einer Jahresmarkierung versehen.

Richtige Lagerung:

Gummiartikel unterliegen der natürlichen Alterung. Deshalb empfiehlt es sich, diese sachgerecht zu lagern. Das heißt: kühl und vor Sonnenlicht sowie Ozon geschützt.

Einfache Montage und Demontage ohne Spezialwerkzeug

Prüfung: 100%ige Prozessüberwachung bei allen Schritten

Ⓒ
**Snap-in rubber valves
OE Premium Line**

Utilization: Car, trailer

Pressure range: Up to 4.5 bar

Car rubber valves sit in the rim like they are cast in place. The valve shaft is elastic and can be adapted to the situation when checking air pressure.

Snap-in valves are suitable for all steel and aluminium rims up to a speed of 210 km/h.

At speeds >210 km/h, metal valves (clamp-in) or valve supports must be used in order to limit the valve deflection to a maximum angle of 25°.

Quality inspections/standard:

Corresponding to OEM requirements. They are significantly higher than ETRTO and DIN.

Mark on the valve base:

ALLIGATOR

Laser marking:

Custom identification of rubber valves is possible. Valves are marked with the year of manufacture.

Correct storage:

Rubber products are subject to natural ageing. Therefore, we recommend proper storage. This means: storage in a cool location protected from sunlight and ozone.

Easy installation and removal without special tools

Inspection: 100% process monitoring during all steps

→ Weitere Tipps zur richtigen Lagerung
Additional tips for correct storage



9-521515 TR412 9-522445 TR413 9-523445 TR414 9-525445 TR418 9-529445 TR414L 9-524145 TR415

Art.-Nr. Part no.	Bezeichnung Description	DIN-Nr. DIN no.	TR-Nr. TR no.	ETRTO-Nr. ETRTO no.	Ventillänge Valve length	Ventilloch Ø Valve hole Ø
Snap-In mit Kunststoffkappe Snap-in with plastic cap						
9-521515	TR412		412	V2.03.6	33	11,3+0,4 mm
9-521520	TR412 mit DS-P Ventilkappe (siehe S. 25) TR412 with DS-P Valve cap (see p. 25)		412	V2.03.6	33	11,3+0,4 mm
9-522445	TR413	78030	413	V2.03.1	43	11,3+0,4 mm
9-523445	TR414	78030	414	V2.03.2	49	11,3+0,4 mm
9-525445	TR418		418	V2.03.4	61,5	11,3+0,4 mm
9-529445	TR414L		414L	V2.03.8	56,5	11,3+0,4 mm
9-524145	TR415	78030	415	V2.03.3	43	15,7+0,4 mm
9-522032	TR413, 2-teilig TR413, two-part	78030	413	V2.03.1	43	11,3+0,4 mm
9-523131	TR414, 2-teilig TR414, two-part	78030	414	V2.03.2	49	11,3+0,4 mm
9-521527	TR412, 3-teilig TR412, three-part		412	V2.03.6	33	11,3+0,4 mm
9-522018	TR413, 3-teilig TR413, three-part	78030	413	V2.03.1	43	11,3+0,4 mm
9-523018	TR414, 3-teilig TR414, three-part	78030	414	V2.03.2	49	11,3+0,4 mm
Snap-In mit Metallkappe Snap-in with metal cap						
9-521545	TR412		412	V2.03.6	33	11,3+0,4 mm
9-522036	TR413	78030	413	V2.03.1	43	11,3+0,4 mm
9-523036	TR414	78030	414	V2.03.2	49	11,3+0,4 mm
9-525036	TR418		418	V2.03.4	61,5	11,3+0,4 mm
9-520542	TR438		438		41	8,8 +0,3 mm
Snap-In mit Metallhülse Snap-in with metal sleeve						
9-522099	TR413	78030	413	V2.03.1	43	11,3+0,4 mm
9-523099	TR414	78030	414	V2.03.2	49	11,3+0,4 mm

Kundenspezifische Wünsche (Verpackungen, Lasermarkierung) auf Anfrage.
Standard-VPE: 100 St. im Beutel, 1.000 St. im Karton, 36.000 St. auf Palette

Customer-specific requests (packaging, laser marking) can be fulfilled.
Standard package unit: 100 pcs. in a bag, 1,000 pcs. in a box, 36,000 pcs. on a pallet

CVV_{EASY}: Vereint die Vorteile von Gummi- und Metallventilen

Die patentierte Konstruktion des Reifenventils CVV_{EASY} vereint die Druck-Belastbarkeit eines Metallventils mit der Montagefreundlichkeit eines Snap-In Gummiventils. Die Druckscheibe hält das Ventil auch bei hohen Betriebsdrücken sicher im Rad.

Anwendung: PKW, Transporter, Wohnmobile, Anhänger

Druckbereich: Bis 7 bar

Felgenstärke: 1,8 - 4 mm

Vorteile:

- Einfachste Handmontage ohne Werkzeuge
- Sichere Abdichtung in der Felge
- Problemlose Demontage – ohne Spezialwerkzeug
- Keine Felgenbeschädigung bei der Demontage
- Hohe Druckbelastbarkeit
- Passt in fast jede Felge

CVV_{EASY}: combines the benefits of rubber and metal valves

The patented construction combines the pressure capacity of a metal valve with the easy mounting of a Snap-in rubber valve. The thrust washer holds the valve firmly in the wheel, even at high operational pressures.

Utilization: Car, transporter, mobile home, trailer

Pressure range: Up to 7 bar

Rim thickness: 1,8 - 4 mm

Advantages:

- Simple to mount by hand without any tools
- Reliable sealing in the rim
- Easily removed – without special tools
- No rim damage during disassembly
- High pressure capacity
- Fits almost every rim

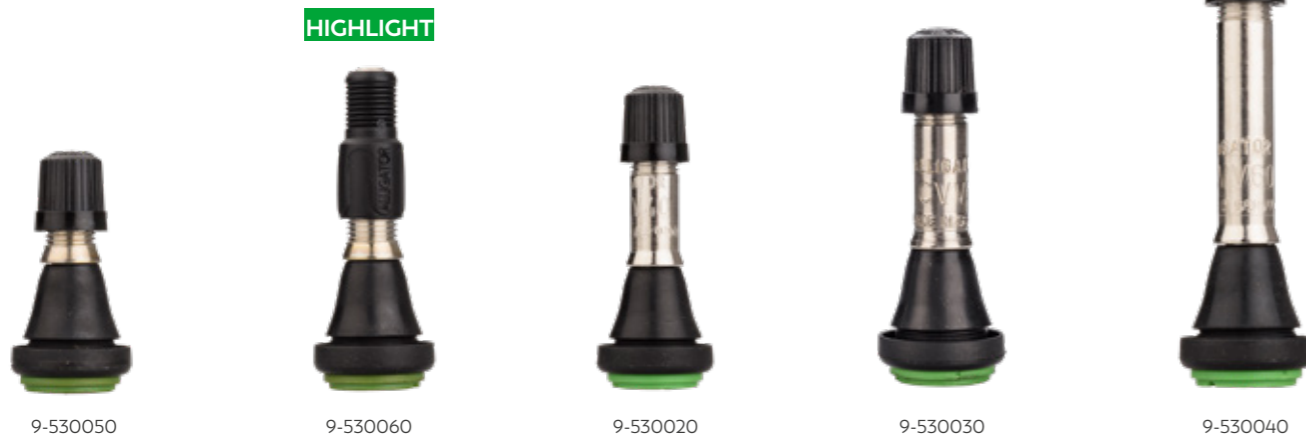

Art.-Nr. Part no.	Bezeichnung Description	Ventillänge Valve length	Ventilloch Ø Valve hole Ø	Temp.- Bereich Temperature range
9-530050	CVV31	31 mm	11,3+0,4 mm	-40° / +130°
9-530060	CVV31 mit DS-P (s. auch S. 25) CVV31 with DS-P (see p. 25)	31 mm	11,3+0,4 mm	-40° / +130°
9-530020	CVV40	40 mm	11,3+0,4 mm	-40° / +130°
9-530030	CVV47	46 mm	11,3+0,4 mm	-40° / +130°
9-530040	CVV60	59 mm	11,3+0,4 mm	-40° / +130°



9-095519

Ventil TR600XHP und TR801HP Valve TR600XHP and TR801HP

Ventile für schwierige Anwendungen und hohe Anforderungen.

Anwendung: Transporter, Wohnmobile

Druckbereich: Bis 6,9 bar

Valves for difficult applications and high standards.

Utilization: commercial vehicle, mobile homes

Pressure range: Up to 6,9 bar

Art.-Nr. Part no.	Bezeichnung Description	Ventillänge Valve length	Ventilloch Ø Valve hole Ø	Temp.- Bereich Temperature range
9-095519	TR600XHP	43 mm	11,3+0,4 mm	-40° / +100°
9-095554	TR602XHP	62,1 mm	11,3+0,4 mm	-40° / +100°
9-521214	TR801HP	48,2 mm	15,7+0,4 mm	-40° / +100°

i

Das TR600XHP entspricht dem ETRTO-genormten TR600HP und hat zusätzlich eine optimierte Gummi-Metallbindung. Der längere Metallkörper sorgt für eine höhere Stabilität während der Fahrt!

Differences are not easy to see. Note the extended brass insert that adds structural strength on the ALLIGATOR valve on the left versus others on the right.

TR600XHP

TR600HP

D Ventil-Einziehhebel

Geeignete Montagewerkzeuge sind Voraussetzung für die schadenfreie Ventil-Montage. Der Ventil-Einziehhebel garantiert eine sichere und effiziente Montage von Snap-In Reifventilen in der Erstausrüstung und Reifenwerkstatt.

Eigenschaften:

- Kippgelenk verhindert schräges Einziehen des Ventils
- Einrast-Kerben ermöglichen sichere Winkelführung
- Langer Hebelarm für optimale Kraft-Dosierung
- Weicher Kunststoffschacht verhindert Beschädigung von Alurädern
- Klick-Mechanismus des Kopfes für schnelles Aufschraube auf das Ventil beim Einziehhebel Standard und Standard mit Ventileinsatz-Schrauber
- Aufhängung am Einziehhebel OE ermöglicht Einziehen des Ventils ohne Abschrauben der Ventilkappe

GB Valve Mounting tool

Suitable installation tools are required for damage-free valve installation. The valve mounting tool guarantees safe and efficient installation of Snap-in tire valves in original equipment and the tire garage.

Features:

- Tilting joint prevents the valve from being pulled in obliquely
- Engagement notches enable secure angle guidance
- Long lever arm for optimal force application
- Soft plastic shaft prevents damage to aluminium wheels
- Click mechanism of the head for quickly screwing onto the valve with standard installation lever and standard valve core tool
- Attachment on the OE installation lever makes it possible to install the valve without unscrewing the valve cap



Art.-Nr. Part no.	Bezeichnung Description	Description
9-231900	Ventil-Einziehhebel Standard	Valve Mounting tool standard
9-231930	Ventil-Einziehhebel OE	Valve Mounting tool OE
9-231940	Ventil-Einziehhebel VE (mit Ventileinsatz-Schrauber)	Valve Mounting tool with valve core tool
9-2319xx	Kundenspezifische (Farbe/Schriftzug) Einziehhebel auf Anfrage	Customized (colour/lettering) mounting tool on enquiry

D Metall-Ventile mit ASC-Dichtung

Anwendung:

Das ASC-HT Metallventil mit weiterentwickeltem Dichtkonzept ist die Lösung für hochbeanspruchte Räder an schnellen PKWs, Transportern und Fahrzeugen mit hohem Reifendruck sowie hohen Temperaturen.

HIGHLIGHT Dichtkonzept:

Beim ASC-Dichtkonzept werden die Anzugskräfte direkt in das Metall der Felge eingeleitet. Die Dichtung kann ihre Aufgabe unbeeinträchtigt von äußeren Kräften erfüllen.

Druckbereich: Bis 14 bar

Einfache Montage und Demontage ohne Spezialwerkzeug

Vorteile:

- Hohe Temperaturbeständigkeit auch unter extremen Bedingungen
- Sichere Abdichtung
- Dichtung passt sich dem Ventilloch an
- Keine Beschädigung der Dichtung bei Montage
- Fester Sitz über einen langen Einsatzzeitraum

GB Metal valves with ASC seal

Utilization:

The ASC-HT valve with completely new sealing concept, the all-purpose metal valve for highly stressed wheels of fast cars, transporters, vehicles with high tire pressure and high temperature.

HIGHLIGHT Leak-proof concept:

The ASC leak-proof concept, the pre-load is led directly into the metal of the rim. The seal can perform its function independent of external forces.

Pressure range: Up to 14 bar

Easy installation and removal without special tools

Advantages:

- High temperature resistance even in extreme conditions
- Securely sealed
- Seal adjusts itself to the valve hole
- Seal less prone to damage during assembly due to over-torquing
- Tight-fitting over a long period of use



Art.-Nr. Part no.	Bezeichnung Description	Ventillänge Valve length	Ventilloch Ø Valve hole Ø	Anzugsdrehmoment Torque
9-512512	Metallventil 31MS ASC-HT Metal valve 31MS ASC-HT	31,5 mm	11,3+0,4 mm	4 - 6 Nm
9-512514	Metallventil 31MS ASC-HT mit V2B (9-330709), (s. auch S. 37) Metal valve 31MS ASC-HT with V2B (9-330709), (see p. 37)	31,5 mm	11,3+0,4 mm	4 - 6 Nm
9-512573	Metallventil 40MS ASC-HT Metal valve 40MS ASC-HT	40 mm	11,3+0,4 mm	4 - 6 Nm
9-512583	Metallventil 47MS ASC-HT Metal valve 47MS ASC-HT	47 mm	11,3+0,4 mm	4 - 6 Nm
9-512593	Metallventil 60MS ASC-HT Metal valve 60MS ASC-HT	60 mm	11,3+0,4 mm	4 - 6 Nm

D
**Universell einsetzbare
Metallventile**

Anwendung:
 Für hochbeanspruchte Räder an schnellen PKWs, Transportern, Fahrzeugen mit hohem Reifendruck und hohen Temperaturen.



GB
**All-purpose
metal valves**

Utilization:
 For highly stressed wheels of fast cars, transporters, vehicles with high tire pressure and high temperature.

Art.-Nr. Part no.	Bezeichnung Description	TR-Nr. TR no.	ETRTO-Nr. ETRTO no.	Ventillänge Valve length	Ventilloch Ø Valve hole Ø	Anzugsdrehmoment Torque
9-512563	Metallventil 42MS mit Kunststoffscheibe Metal valve 42MS with plastic washer			42 mm	11,3+0,4 mm	3 - 5 Nm
9-512553	Metallventil 42MS ohne Kunststoffscheibe Metal valve 42MS without plastic washer		V2.05.3	42 mm	11,3+0,4 mm	3 - 5 Nm
9-513103	Metallventil 42MS mit kurzer Mutter Metal valve 42MS with short nut		V2.05.4	42 mm	11,3+0,4 mm	3 - 5 Nm
9-513143	Metallventil 42MS mit hoher Mutter Metal valve 42MS with long nut			42 mm	11,3+0,4 mm	3 - 5 Nm
9-511003	Metallventil 33MS mit 2 Dichtringen Metal valve 33MS with 2 grommets			33 mm	8,3+0,3 mm	3 - 5 Nm
9-511992	Metallventil 26MS Metal valve 26MS			26 mm	8,3+0,3 mm	5 - 7 Nm
9-511993	Metallventil 39MS mit hoher Mutter Metal valve 39MS with long nut			39 mm	8,3+0,3 mm	5 - 7 Nm
9-516023	Metallventil 36MS Metal valve 36MS		V2.04.1 EQ	36 mm	11,3+0,4 mm	3 - 5 Nm
9-511983	Metallventil 37MS Metal valve 37MS			37 mm	11,3+0,4 mm	3 - 5 Nm
9-512507	Metallventil Set 39MS (4-teilig) Metal valve Set 39MS (four parts)	416S	V2.05.1	39 mm	11,3+0,4 mm	3 - 5 Nm
9-512503	Metallventil 39MS Metal valve 39MS	416S	V2.05.1	39 mm	11,3+0,4 mm	3 - 5 Nm
9-512628	Metallventil 43MS Metal valve 43MS			43 mm	11,3+0,4 mm	3 - 5 Nm
9-513003	Metallventil 45MS (Oldtimer) Metal valve 45MS (vintage car)			45 mm	11,3+0,4 mm	
9-512013	Metallventil 40MS Metal valve 40 MS	416eq	V2.05.2	40 mm	15,7+0,4 mm	3 - 5 Nm
9-515003	Aluminium-Ventil 36LMS Aluminium valve 36LMS			36 mm	11,3+0,4 mm	4 - 6 Nm
9-512558	Aluminium-Ventil 43LMS, schwarz Aluminium valve 43LMS, black			43 mm	11,3+0,4 mm	3 - 5 Nm
9-512568	Aluminium-Ventil 43LMS, titangrau Aluminium valve 43LMS, titanium-grey			43 mm	11,3+0,4 mm	3 - 5 Nm
9-519003	Metallschlauchventil 43MS Metal inner tube valve 43MS			43 mm	11,3+0,4 mm	

HOHER DRUCK & EXTREME BEDINGUNGEN? KEIN PROBLEM!

DAS ASC-DICHTKONZEPT

HIGH PRESSURE & EXTREME CONDITIONS? NO PROBLEM!

THE ASC SEALING CONCEPT



HIGHLIGHT

DS-P Ventilkappe: Luftdruck prüfen und befüllen leicht gemacht

Die DS-P Ventilkappe muss zum Luftdruck prüfen und anpassen nicht abgeschraubt werden.

Dichtkonzept

Das eingebaute Rückschlagventil mit zwei Hochtemperatur-Dichtungen verhindert Druckverlust selbst bei beschädigtem oder verschmutztem Ventileinsatz. Die Stirnfläche ist komplett abgedichtet und somit unempfindlich gegenüber Schmutz und Wasser.

DS-P Valve Cap: Checking air pressure and filling made easy

The DS-P valve cap does not have to be unscrewed to check and adjust air pressure.

Seal concept

The integrated check valve with two high-temperature seals prevents pressure loss even when the valve core is damaged or dirty. The end surface is completely sealed and insensitive to dirt and water.



Vorteile: Die DS-P Kappe

- spart Zeit
- spart Kosten
- verhindert schmutzige Finger
- geht nicht verloren
- sorgt für erhöhte Sicherheit

Anwendung:

Metall-, Gummi- und Aluventile von PKW, Transportern, NFZ und Fahrrädern

Hinweis: Nicht für Motorräder geeignet.

Material: Kunststoff – somit keine Korrosions-Gefahr

Advantages: The DS-P Cap

- saves time
- saves money
- prevents dirty fingers
- does not get lost
- assures increased safety

Utilization:

Metal, rubber and aluminium valves for car, transporter, commercial vehicle and bicycle wheels

Note: Not for motorcycles.

Material: Plastic – so there is no risk of corrosion

Art.-Nr. Part no.	Bezeichnung	Description
9-330770	DS-P Ventilkappe	DS-P Valve Cap
9-521520	Snap-In TR412 mit DS-P (s. auch S. 17)	Snap-in TR412 with DS-P (see p. 17)
9-530060	CVV31 mit DS-P (s. auch S. 18)	CVV31 with DS-P (see p. 18)

DS-P in der Praxis
DS-P in practice



ALLIGATOR Produktprogramm
ALLIGATOR product program

Motorrad-Ventile Motorcycle valves

Motorrad-Ventile

Motorcycle valves



Ⓓ

Motorrad-Ventile

Alle Motorrad-Ventile besitzen eine abgedichtete Kappe und einen speziellen Ventileinsatz. Das macht sie zuverlässig und sicher.

Hinweis: Beim Austausch immer Ventileinsatz mit erhöhtem Öffnungsdruck verwenden.

ⒸB

Motorcycle valves

All motorcycle valves have a sealed cap and a special valve core. That makes them reliable and safe.

Note: Always use a valve core with increased opening pressure for replacement.



9-315150



9-520944



9-521515



9-521545



9-447413



9-447513



9-511992
9-511993



9-511003



9-447500



9-447505



9-447512



9-447515

Art.-Nr. Part no.	Bezeichnung Description	TR-Nr. TR no.	Ventillänge Valve length	Druckbereich Pressure area	Öffnungsdruck opening pressure	Temp-bereich Temp. range	Anzugs- moment Torque
Motorrad-Ventileinsatz Motorcycle valve core							
9-315150	vernickelt, 2-teilig mit erhöhtem Öffnungsdruck nickel-plated, two-piece, with higher opening pressure	C1	20 mm	< 20 bar	> 4,5 bar	-60 °C / +200 °C	0,23 - 0,56 Nm

Art.-Nr. Part no.	Bezeichnung Description	TR-Nr. TR no.	ETRTO-Nr. ETRTO no.	Ventillänge Valve length	Ventilloch Ø Valve hole Ø	Druckbereich Pressure range	Höchstgeschwindigkeit max. speed	Anzugs- moment Torque
Gummi-Ventile Rubber valves								
9-520944	Rollerventil 90° gebogen, Kunststoffkappe m. Dichtung scooter valve 90° bended, plastic cap with grommet			33 mm	11,3+0,4 mm	< 4,5 bar	80 km/h	
9-521515	TR412	412	V2.03.6	33 mm	11,3+0,4 mm	< 4,5 bar	210 km/h	
9-521527*	TR412, 3-teilig three-part	412	V2.03.6	33 mm	11,3+0,4 mm	< 4,5 bar	210 km/h	
9-521545	TR412 mit Metallkappe TR412 with metal cap	412	V2.03.6	33 mm	11,3+0,4 mm	< 4,5 bar	210 km/h	

Metall-Ventile vernickelt mit Metallkappe Metal valves nickel plated with metal cap								
9-447413	Metallventil metal valve			25 mm	8,3+0,3 mm	max. 14 bar		7-10 Nm
9-447513	Metallventil metal valve	430eq	V1.10.1	34 mm	8,3+0,3 mm	max. 14 bar		7-10 Nm
9-511992	Metallventil metal valve			26 mm	8,3+0,3 mm	max. 14 bar		5 - 7 Nm
9-511993	Metallventil metal valve			39 mm	8,3+0,3 mm	max. 14 bar		5 - 7 Nm
9-511003	Metallventil metal valve			33 mm	8,3+0,3 mm	max. 14 bar		3 - 5 Nm

Aluminium-Winkel-Ventile mit Aluminium-Kappe Angled aluminium valves with aluminium cap								
9-447500	silber silver		V1.10.2		8,3+0,3 mm	max. 14 bar		
9-447505	schwarz black		V1.10.2		8,3+0,3 mm	max. 14 bar		
9-447512	silber silver		V2.03.15		11,3+0,4 mm	max. 14 bar		
9-447515	schwarz black		V2.03.15		11,3+0,4 mm	max. 14 bar		

* Gleiches Produkt wie 9-521515 – mit dem Unterschied, dass Ventileinsatz und -Kappe extra und nicht montiert geliefert werden.
* Same product as 9-521515 - with the difference that valve core and cap are supplied separately and not assembled.

ALLIGATOR Produktprogramm
ALLIGATOR product program

NFZ-Ventile & Zubehör Truck valves & Accessories



(D)

NFZ-Ventile für RDKS

NFZ-Ventile für RDKS werden für OEM- und Aftermarket-Kunden entwickelt und produziert. Die Anbindung des Sensors geschieht über ein sicheres Verschraubungssystem. Unterschiedliche Anbindungsgeometrien gewährleisten optimale Montageverhältnisse. Die vernickelte Oberfläche schützt die Ventil-Felgen-Kombination vor Korrosion.

Anwendung:
NFZ mit innenliegenden RDKS

Druckbereich: Bis 14 bar



9-799999 9-799820 9-799830 9-799810 9-799840 9-799926

(GB)

Commercial vehicle valves for TPMS

Commercial vehicle valves for TPMS are developed and produced for OEM and aftermarket customers. Connection of the sensor takes place with a secure screw-fitting system. Different connection geometries ensure optimal installation conditions. The nickel-plated surface protects the valve/rim combination from corrosion.

Utilization:
Commercial vehicle with internal TPMS

Pressure range: Up to 14 bar

Art.-Nr. Part no.	Bezeichnung Description	Biege- winkel Bending angle	Biege- höhe Bending height	Ventillänge Valve length	Ventilloch Ø Valve hole Ø	Anzugs- moment Mutter Torque nut	Anzugs- moment Schraube Torque screw
----------------------	----------------------------	--------------------------------------	-------------------------------------	-----------------------------	------------------------------	---	--

9-799999	RDK 53MS, vernickelt, 3-teilig TPM 53MS, nickel-plated, three-part	45°	25	53 mm	9,7+0,3 mm	9 - 14 Nm	4 ±0,5 Nm
9-799820	RDK 40MS, vernickelt, 3-teilig TPM 40MS, nickel-plated, three-part	-	-	40 mm	9,7+0,3 mm	9 - 14 Nm	4 ±0,5 Nm
9-799830	RDK 64MS, vernickelt, 3-teilig TPM 64MS, nickel-plated, three-part	7°	32,5	64 mm	9,7+0,3 mm	9 - 14 Nm	4 ±0,5 Nm
9-799810	RDK 65MS, vernickelt, 3-teilig TPM 65MS, nickel-plated, three-part	27°	32,5	65 mm	9,7+0,3 mm	9 - 14 Nm	4 ±0,5 Nm
9-799840	RDK 63MS, 3-teilig TPM 63MS, three-part	45°	35	63 mm	9,7+0,3 mm	9 - 14 Nm	4 ±0,5 Nm
9-799926	RDK 60MS, vernickelt, 3-teilig TPM 60MS, nickel-plated, three-part	27°	25	60 mm	9,7+0,3 mm	9 - 14 Nm	4 ±0,5 Nm

*Alle Ventile mit Schraube / *All valves with screw

(D)

Felgen- und Schlauchventile für Nutzfahrzeuge

ALLIGATOR bietet gerade sowie einfach-, zweifach- und dreifach gebogene NFZ-Ventile aus hochwertigem Messing. Um Korrosionen zu vermeiden, sind für Aluminiumfelgen vernickelte Ausführungen zu verwenden. Das Ventilloch muss der ETRTO-Norm entsprechen.

Anwendung:
LKW, Omnibus, Anhänger

Druckbereich Felgenventile:
14 bar

Druckbereich Schlauchventil:
10,5 bar



9-773016 9-770633 9-770583
9-770603 9-750603 9-751103 9-771154

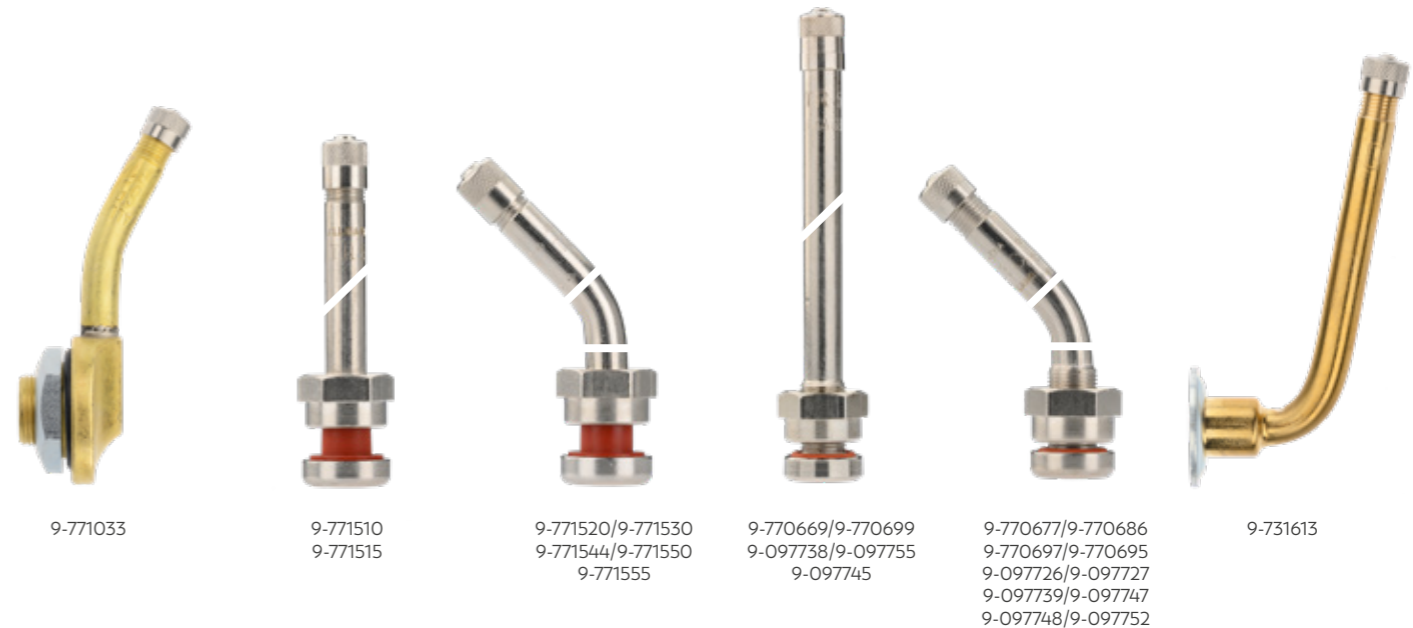

9-771033 9-771510
9-771515 9-771520/9-771530
9-771544/9-771550
9-771555 9-770669/9-770699
9-097738/9-097755
9-097745 9-770677/9-770686
9-770697/9-770695
9-097726/9-097727
9-097739/9-097747
9-097748/9-097752 9-731613

i

In Kombination mit der V2B Rückschlagventilkappe (S. 37) sind die NFZ-Ventile die optimale Lösung für Speditionen, Busunternehmen und Verkehrsverbände.

i

In combination with the V2B check valve cap (p. 37), commercial vehicle valves are the optimal solution for freight forwarding, buses and transport associations.

Art.-Nr. Part no.	TR-Nr. TR no.	ETRTO-Nr. ETRTO no.	Biegewinkel Bending angle	Biegehöhe Bending height	Ventillänge Valve length	Ventilloch Ø Valve hole Ø	Anzugsmoment Torque
NFZ-Ventile nach ETRTO Truck valves acc. ETRTO							
9-773016	-	V3.20.1	-	-	41 mm	9,7+0,3 mm	9 - 14 Nm
9-770633	-	V3.22.1	45	25	58 mm	9,7+0,3 mm	12 - 15 Nm
9-770603	-	V3.20.5 eq	27	23	70 mm	9,7+0,3 mm	12 - 15 Nm
9-770583	-	V3.20.4 eq	27	23	90 mm	9,7+0,3 mm	12 - 15 Nm

NFZ-Ventile nach ETRTO und TR-Norm Truck valves acc. ETRTO and TR							
9-750603	575	V3.21.1	-	-	33 mm	15,7+0,4 mm	4 - 6 Nm
9-751103	501	V3.21.2	-	-	42 mm	15,7+0,4 mm	4 - 6 Nm

NFZ-Ventile für Stahlfelgen mit 15° Steilschulter-Breitfelge oder Spezial-Flachbettfelgen Truck valves for steel rim with wide base rims 15° tapered or special flat base rims							
9-771154	-	V3.12.1	-	-	40 mm	15,7+0,4 mm	25 - 31 Nm
9-771033	-	V3.16.1	30	-	65 mm	20,5+0,5 mm	25 - 31 Nm

TR550 Serie (vernickelt) TR550 series (nickel-plated)							
9-771510	552	-	-	-	37 mm	9,7+0,3 mm	9 - 14 Nm
9-771515	553	-	-	-	64 mm	9,7+0,3 mm	9 - 14 Nm
9-771520	553C	-	45	24	64 mm	9,7+0,3 mm	9 - 14 Nm
9-771530	553E	-	75	25	64 mm	9,7+0,3 mm	9 - 14 Nm
9-771544	554D	-	60	25	78 mm	9,7+0,3 mm	9 - 14 Nm
9-771550	555D	-	60	25	94 mm	9,7+0,3 mm	9 - 14 Nm
9-771555	555E	-	75	25	94 mm	9,7+0,3 mm	9 - 14 Nm

TR540 Serie (vernickelt) TR540 series (nickel-plated)							
9-770669	542	-	-	-	37 mm	9,7+0,3 mm	9 - 14 Nm
9-770699	543	-	-	-	64 mm	9,7+0,3 mm	9 - 14 Nm
9-097726	543C	-	45	23,5	64 mm	9,7+0,3 mm	9 - 14 Nm
9-770695	543C	-	45	24	64 mm	9,7+0,3 mm	9 - 14 Nm
9-097727	543D	-	60	25	64 mm	9,7+0,3 mm	9 - 14 Nm
9-770697	543E	-	75	24	64 mm	9,7+0,3 mm	9 - 14 Nm
9-097755	544	-	-	-	78 mm	9,7+0,3 mm	9 - 14 Nm
9-770686	544D	-	60	25	78 mm	9,7+0,3 mm	9 - 14 Nm
9-097738	545	-	-	-	94 mm	9,7+0,3 mm	9 - 14 Nm
9-770677	545D	-	60	25	94 mm	9,7+0,3 mm	9 - 14 Nm
9-097739	545E	-	75	25	94 mm	9,7+0,3 mm	9 - 14 Nm
9-097745	546	-	-	-	113 mm	9,7+0,3 mm	9 - 14 Nm
9-097747	546D	-	60	25	113 mm	9,7+0,3 mm	9 - 14 Nm
9-097748	546E	-	75	25	113 mm	9,7+0,3 mm	9 - 14 Nm
9-097752	547D	-	60	25	124 mm	9,7+0,3 mm	9 - 14 Nm

NFZ-Schlauchventil „D“ mit Schraubfuß 8V1-1 Inner tube truck valve „D“ with screw-onbase							
9-731613	-	V3-02-7	100	25,5	94 mm	-	-

Ⓓ Ventilverlängerungen für NFZ

Anwendung:
NFZ-Zwillingsbereifung

Länge:
Die Länge einer Ventilverlängerung richtet sich nach den Radverhältnissen (Felgen-Mittenabstand) des Fahrzeugs.

Hinweis:
Diese Ventilverlängerungen lassen sich mit jedem Kraftfahrzeugventil verbinden. Ventilverlängerungen nicht bei Gummiventilen verwenden.

Ventilverlängerungen starr

Starre Ventilverlängerungen bleiben ständig auf dem Ventil aufgeschraubt. Dadurch erleichtern sie Luftdruck prüfen und anpassen, wenn das Originalventil schwer zugänglich ist. Der Ventileinsatz des zu verlängernden Ventils darf nicht entfernt werden. Starre Ventilverlängerungen sind mit einem nicht abdichtenden Verlängerungseinsatz versehen. Durch eine Reifenfüllarmatur wird der Druck des Ventilhebestifts auf den Ventileinsatz weitergeleitet und somit geöffnet.

- Eigenschaften:**
- Material: Messing, Kunststoff
 - Druck: drucklos
 - Druckfestigkeit/Berstdruck: 150 bar
 - Halterung: ohne Halter einsetzbar
 - Dauer- und Gebrauchstemperatur: -40 °C/+80 °C

Ventilverlängerungen flexibel

Flexible Ventilverlängerungen stellen eine wertvolle Hilfe dar, wo Ventile nur schwierig zum Luftdruck prüfen und anpassen erreichbar sind. (Hoch-) Flexible Verlängerungen sind mit abdichtenden Ventileinsätzen versehen. Dennoch soll der Ventileinsatz des Ventils nicht entfernt werden, damit beim Abschrauben der Verlängerung kein Druckverlust entstehen kann.

- Eigenschaften:**
- Material: Schlauch mit einvulkanisierter Gewebeeinlage oder Schlauch mit Stahlgewebe-Ummantelung für besseren Durchscheuerschutz
 - Druck: steht unter Druck
 - Betriebsdruck: max. 20 bar
 - Druckfestigkeit/Berstdruck: 70 - 120 bar
 - Halterung: mit Festspannklammer einsetzbar
 - Bruchsicherheit: sehr hoch

Ⓒ Valve extensions for commercial vehicles

Utilization:
Commercial vehicle twin tires

Length:
The length of a valve extension is based on the wheel proportions (rim centre-to-centre distance) of the vehicle.

Note:
These valve extensions can be connected to any motor vehicle valve. Do not use valve extensions with rubber valves.

Rigid valve extensions

Rigid valve extensions remain permanently screwed onto the valve. This makes it easier to check and adjust air pressure when the original valve is difficult to access. The valve core in the valve to be extended must not be removed. Rigid valve extensions are not provided with a sealing extension core. With a tire filling adapter, the pressure of the valve lift pin is transferred to the valve core and thus opened.

- Features:**
- Material: brass, plastic
 - Pressure: pressureless
 - Pressure resistance/burst pressure: 150 bar
 - Mount: can be used without holder
 - Temperature range: -40 °C/+80 °C

Flexible valve extensions

Flexible valve extensions are a valuable aid whenever valves are difficult to access to check and adjust air pressure. (Highly) Flexible extensions are provided with sealing valve cores. However, the valve core of the valve should not be removed in order to avoid pressure losses when unscrewing the extension.

- Features:**
- Material: Hose with vulcanized fabric insert or hose with steel braided casing for better wear protection
 - Pressure: pressurised
 - Operational pressures: max. 20 bar
 - Pressure resistance/burst pressure: 70 - 120 bar
 - Mount: can be used with fixed clamp
 - Rupture resistance: very high



Art.-Nr. Part no.	ETRTO-Nr. ETRTO no.	Gesamtlänge Total length	Effektive Verlängerung Effective length
Kunststoff-Ventilverlängerungen weiß mit Stützrohr und Kunststoffkappe mit Dichtung Valve extensions plastic, white, with collar and plastic valve cap with grommet			
9-381505	V9.16.1	71 mm	53,5 mm
9-381805	V9.16.2	95 mm	77,5 mm
9-382605	V9.16.3	115 mm	97,5 mm
9-382705	V9.16.4	125 mm	107,5 mm
9-382805	V9.16.5	150 mm	132,5 mm
9-382905	V9.16.6	170 mm	152,5 mm
9-383005	V9.16.7	180 mm	162,5 mm

Art.-Nr. Part no.	ETRTO-Nr. ETRTO no.	Gesamtlänge Total length	Effektive Verlängerung Effective length
Kunststoff-Ventilverlängerungen weiß ohne Stützrohr und Kunststoffkappe mit Dichtung Valve extensions plastic, white, without collar and plastic valve cap with grommet			
9-382405	V9.16.2	85 mm	78,0 mm
9-382435	V9.16.3	105 mm	98,0 mm
9-382465	V9.16.4	115 mm	108,0 mm



Art.-Nr. Part no.	ETRTO-Nr. ETRTO no.	Gesamtlänge Total length	Effektive Verlängerung Effective length
Kunststoff-Ventilverlängerungen schwarz mit Stützrohr und Kunststoffkappe mit Dichtung Valve extensions plastic, black, with collar and plastic valve cap with grommet			
9-382607	V9.16.3	115 mm	97,5 mm
9-382807	V9.16.5	150 mm	132,5 mm
9-382907	V9.16.6	170 mm	152,5 mm



Art.-Nr. Part no.	ETRTO-Nr. ETRTO no.	Gesamtlänge Total length	Effektive Verlängerung Effective length
Messing-Ventilverlängerungen mit Metallventilkappe Valve extensions brass with metal valve cap			
9-331103		30 mm	24,0 mm
9-331203		40 mm	33,5 mm
9-331403		60 mm	53,5 mm
9-331703		84 mm	77,5 mm
9-332003		100 mm	93,5 mm

Art.-Nr. Part no.	ETRTO-Nr. ETRTO no.	Gesamtlänge Total length	Effektive Verlängerung Effective length
Messing-Ventilverlängerungen mit Stützrohr und Metallventilkappe Valve extensions brass with collar and metal valve cap			
9-331303		41,5 mm	27,0 mm
9-332603		115 mm	100,0 mm
9-332703		124,5 mm	110,0 mm
9-332903		178 mm	153,0 mm



Art.-Nr. Part no.	Ventillänge Valve length	Effektive Verlängerung Effective length	Druckbereich bis Pressure range till
Flexible Ventilverlängerungen mit Metallventilkappe Flexible valve extensions with metal valve cap			
9-333008	125 mm	119 mm	20 bar
9-333108	150 mm	144 mm	20 bar
9-333208	175 mm	169 mm	20 bar
9-333308	200 mm	194 mm	20 bar
9-333508	300 mm	294 mm	20 bar



Art.-Nr. Part no.	Ventillänge Valve length	Effektive Verlängerung Effective length	Druckbereich bis Pressure range till
Flexible Ventilverlängerungen mit Metallventilkappe und Gelenkfestspannbügel Flexible valve extensions with metal valve cap and joint holder			
9-333006	125 mm	119 mm	20 bar
9-333106	150 mm	144 mm	20 bar
9-333306	200 mm	194 mm	20 bar



Art.-Nr. Part no.	Ventillänge Valve length	Effektive Verlängerung Effective length	Druckbereich bis Pressure range till
Hochflexible Ventilverlängerungen mit Metallventilkappe Highly flexible valve extensions with metal valve cap			
9-370008	75 mm	69 mm	20 bar
9-370018	85 mm	79 mm	20 bar
9-370028	105 mm	99 mm	20 bar
9-370038	115 mm	109 mm	20 bar
9-370168	125 mm	119 mm	20 bar
9-370188	140 mm	134 mm	20 bar
9-370198	160 mm	154 mm	20 bar
9-370228	180 mm	174 mm	20 bar
9-370248	210 mm	204 mm	20 bar
9-370288	270 mm	264 mm	20 bar
9-370328	335 mm	329 mm	20 bar
9-370388	370 mm	364 mm	20 bar
9-370408	430 mm	424 mm	20 bar
9-370418	600 mm	594 mm	20 bar

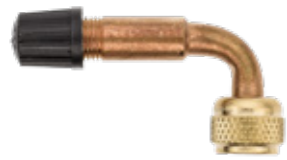

9-330905



9-330935

Art.-Nr. Part no.	Effektive Verlängerung Effective length	Biegewinkel Bending angle	Biegehöhe Bending height
----------------------	--	------------------------------	-----------------------------

Messing-Ventilverlängerungen mit drehbarer Mutter, Kunststoffkappe mit Dichtung Valve extensions brass with rotatable nut, plastic valve cap with grommet			
9-330905	34,5 mm	90°	20,3 mm
9-330935	29,0 mm	135°	21,3 mm



9-377700

9-377702



9-377710



9-337501

Art.-Nr. Part no.	Bezeichnung Description
----------------------	----------------------------

Festspannklammer Holder	
9-377700	Festspannklammer Stahl, verzinkt Holder steel, zinc-plated
9-377702	Festspannklammer Stahl, verzinkt für Aluräder Holder steel, zinc-plated for aluminium rims
9-377710	Festspann-Doppelklammer Stahl, verzinkt Holder double steel, zinc-plated
9-337501	Gelenk-Festspannbügel Joint holder

HIGHLIGHT



V2B Rückschlagventilkappe

Die V2B Ventilkappe muss zum Luftdruck prüfen und anpassen nicht abgeschraubt werden.

Dichtkonzept:
Das eingebaute Rückschlagventil mit zwei Hochtemperatur-Dichtungen verhindert Druckverlust selbst bei beschädigtem oder verschmutztem Ventileinsatz. Die Stirnfläche ist komplett abgedichtet und somit unempfindlich gegenüber Schmutz und Wasser.

- Vorteile:
Die V2B Kappe**
- spart Zeit
 - spart Kosten
 - verhindert schmutzige Finger
 - geht nicht verloren
 - sorgt für erhöhte Sicherheit

Anwendung:
Metallventile von NFZ

Material:
Metall



V2B Double Seal Valve Cap

The V2B valve cap does not have to be unscrewed to check and adjust air pressure.

Seal concept:
The integrated check valve with two high-temperature seals prevents pressure loss even when the valve core is damaged or dirty. The end surface is completely sealed and insensitive to dirt and water.

- Advantages:
The V2B cap**
- saves time
 - saves money
 - prevents dirty fingers
 - does not get lost
 - assures increased safety

Application:
Metal valves on commercial vehicles

Material:
Metal

Art.-Nr. Part no.	Bezeichnung	Description
9-330709	V2B Rückschlagventilkappe 50 Stück	Double Seal Valve Cap 50 pcs
9-330712	V2B Rückschlagventilkappe 250 Stück	Double Seal Valve Cap 250 pcs
9-512514	Metallventil 31MS ASC-HT mit V2B (s. auch S. 21)	Metal valve 31MS ASC-HT with V2B (see p. 21)

i

Luftdruck prüfen und anpassen ohne Abschrauben der Ventilkappe ermöglicht auch die DS-P aus Kunststoff.

Siehe S. 25

i

Checking and adjusting air pressure without unscrewing the valve cap is also possible with the DS-P plastic.

See p. 25

ALLIGATOR Produktprogramm
ALLIGATOR product program

Agrar-Ventile & Zubehör

Agricultural valves & Accessories

Agrar-Ventile

Agricultural valves



Luft-/Wasser-Ventile für die Landwirtschaft: Für sicheres und zuverlässiges Befüllen von Traktorreifen mit Wasser

Der weite Durchlass ermöglicht in kurzer Zeit, nach Entfernen des Ventileinsatzstückes, die Füllung der großen Reifen mit Wasser zur Verbesserung der Zugkraft des Traktors. Selbstverständlich kann durch eine Wasserfüllung auf die übliche Luftfüllung der Reifen nicht verzichtet werden. Zur Wasserfüllung und restlosen Entleerung der Schlepperreifen dienen zweckmäßige Wasserfüllarmaturen.

Air/water valves for agricultural vehicles: for safe and reliable filling of tractor tires with water

The wide opening makes it possible to fill the large tires with water after removing the valve core for improved tractive force of the tractor. Of course, the normal filling of tires with air cannot be omitted. Water filling adapters are an essential tool for complete filling and emptying of trailer tires.



9-544503
9-544543



9-534043

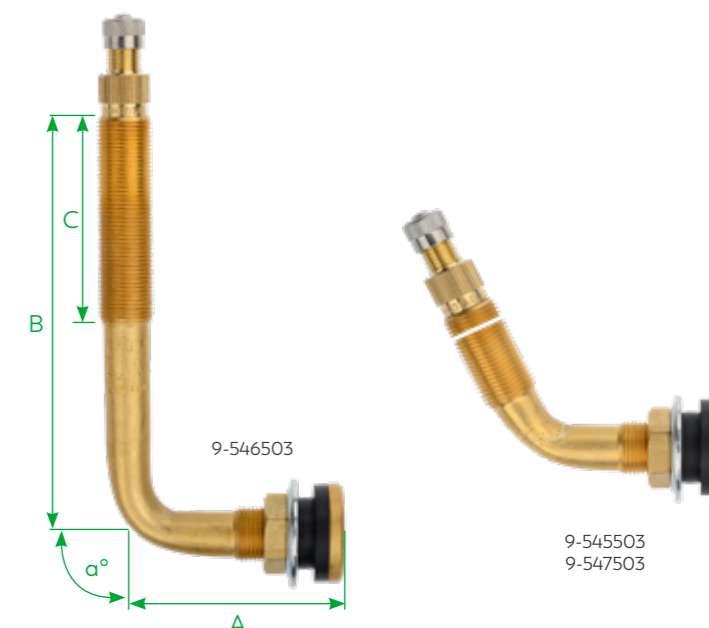

Art.-Nr. Part no.	A (mm)	B (mm)	C (mm)	α°	DIN-Nr. Din no.	TR-Nr. TR no.	ETRTO-Nr. ETRTO no.	Ventillänge Valve length	Ventilloch \varnothing Valve hole \varnothing	Anzugsmoment Torque
Luft-/Wasser-Metallventile mit Metallkappe Air/Water metal valves with metal valve cap										
9-544503	-	-	-	-	78026	TR618A	V5.01.1	50 mm	15,7+0,4	5 - 8 Nm
9-544543	-	-	-	-	78026	TR618Aeq	V5.01.1eq	40 mm	15,7+0,4	5 - 8 Nm

Luft-/Wasser-Schlauchfußventil Air/Water inner tube valve										
9-534043	-	-	-	-	-	TR218A	V4.01.1	47 mm	15,7+0,4	-

Gebogenes Luft-/Wasser-Metallventil 90° Air/Water bend rim valve 90°										
9-546503	48	118,5	94,5	90	-	622A	V5.02.2	-	15,7+0,4	5 - 8 Nm

Gebogene Luft-/Wasser-Metallventile 115° Air/Water bend rim valves 115°										
9-545503	42,5	78,5	54,5	115	-	621A	V5.02.1	-	15,7+0,4	5 - 8 Nm
9-547503	42,5	60,5	36,5	115	-	623A	V5.02.3	-	15,7+0,4	5 - 8 Nm

Ⓓ Zubehör



9-324703

9-324603

ⒸB Accessories



9-322200

9-322215



9-339091



9-339181



9-339182

Art.-Nr. Part no.	Bezeichnung Description	DIN-Nr. Din no.	TR-Nr. TR no.	ETRTO-Nr. ETRTO no.	Ventillänge Valve length
Zubehör Accessories					
9-324703	Einsatzstück mit Metallkappe Valve core housing with metal valve cap		CH3	V4.02.1	35 mm
9-324603	Einsatzstück mit Metallkappe Valve core housing with metal valve cap		CH1		40 mm
9-322200	Felgenmutter Messing Rim nut brass		LN10	V9.14.1	
9-322215	Felgenmutter Kunststoff Rim nut plastic		LN10	V9.14.1eq	
9-339091	Füllstock Set G3/4-12V1 Adapter set G3/4-12V1				
9-339181	Wasserboy Set G3/4 Water boy set G3/4				
9-339182	Kombiniertes Wasserfüll- und Entleergerät Combined water fill- and emptying device				

ALLIGATOR Produktprogramm
ALLIGATOR product program

Reifenfüllgeräte Tyre inflators



✓
CALIBRATED
GEEICHT



MID

MAX

DIGITAL OE

GATOR INFLATOR



D
Reifenfüllgeräte

Unser Reifenfüllgeräte **GATOR INFLATOR** sind bereits geeicht. Was das für Sie bedeutet? Sofortige Einsatzbereitschaft mit höchster Qualität! Kein Zusatzaufwand, keine Zusatzgebühren. Einfach in die Hand nehmen und loslegen!

Messbereich Druck: 0 - 12 bar

Messbares Medium: Luft, Stickstoff

Schlauchlänge & Stecker: 0,5 m & Momentstecknippel *

Anschlussgewinde: Schnellkupplung 3/8 Zoll

GB
Tyre inflators

Our tyre inflation devices **GATOR INFLATOR** are already calibrated. What does this imply? Immediate operational availability and highest quality! No additional effort, no additional fees. Just pick it up and get started!

Measuring range pressure: 0 - 12 bar

Measurable medium: Luft, Stickstoff

Hose length & air chuck: 0,5 m & clip-on air chuck *

Connection thread: Quick coupling 3/8 Inch

Art.-Nr. Part no.	Bezeichnung Description	Geeicht Calibrated	Betriebstemperatur Operating temperature	Messbereich Measuring range	Gewicht Weight
Reifenfüllgeräte Tyre inflators					
9-149946	MID	✓	-20 - +55°C	0 - 12 bar	730 g
9-149955	MAX	✓	-20 - +55°C	0 - 12 bar	800 g
9-149970	DIGITAL OE	✓	-10 - +40 °C	0 - 12 bar	560 g

* Weitere Schlauchlängen & Ventilstecker auf Anfrage
Further hose lengths & valve connectors on request

So gelangen Sie zu den Zusatzinformationen hinter den QR-Codes

This will take you to the additional information behind QR codes



- 1 Installieren Sie sich einen QR-Code Scanner auf Ihrem Gerät
Install a QR code scanner on your device
- 2 Öffnen Sie die App auf Ihrem Gerät
Open the app on your device
- 3 Scannen Sie damit die Codes unter den jeweiligen Produkten
Scan the codes under the respective products
- 4 Informationen von www.alligator-valves.com öffnen und lesen
Open and read information from www.alligator-valves.com

Darstellungserklärung

Presentation explanation



Bei dieser weißen Linie gibt es das Ventil in verschiedenen Längen.

With this line, the valve is available in different lengths.



Bei diesen beiden weißen Linien gibt es das Ventil in verschiedenen Biegewinkeln.

These two lines have the valve in different bending angles.



In dieser Broschüre finden Sie einen Auszug der gängigsten Artikel aus insgesamt mehr als 1.000 Handelsartikel. Informationen zu weiteren Artikeln erhalten Sie gerne auf Anfrage.

In this brochure you will find an extract of the fast moving articles out of 1,000 aftermarket items we have in our product range. Information about other articles are available on request.





WEGMANN automotive GmbH
Rudolf-Diesel-Straße 6
97209 Veitshöchheim · GERMANY
Phone: +49 (0) 931 321 04 0
info@wegmann-automotive.de
www.alligator-valves.com